

高周波付刃バイト

当社製高級高速度鋼に独自のろう付、熱処理を施し、優れた性能、安定した品質、鋭い切れ味を誇っています。

形状、サイズとも豊富さは国内随一です。ご要望のサイズがすぐにお求め頂けます。

型番は10形から67形まで、サイズは10mmから50mmまで豊富にとりそろえております。

規格外の形状、寸法のものもご要望により製作いたします。

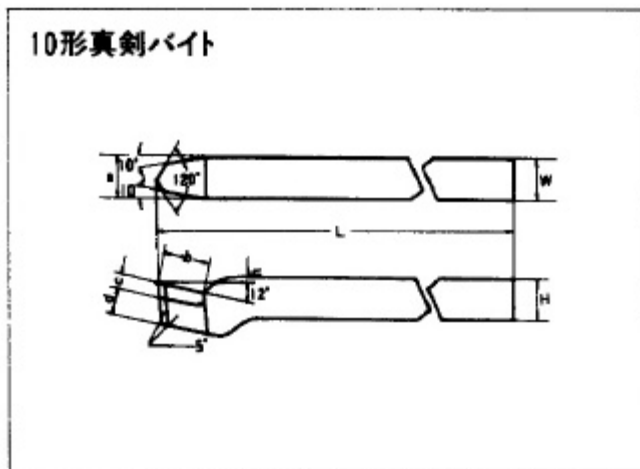

印 高周波在庫

印 大阪センター在庫

印 高周波・大阪センター在庫

呼び番号	シャンク寸法			チップ寸法			その他		在庫
	W	H	L	a	b	c	d	h	
0	10	10	100	10	12	4	7	1	
1	13	13	120	13	16	4.5	10	2	
2	16	16	140	16	20	5	12	2	
3	19	19	160	19	24	6	14	2	
4	19	25	180	19	28	8	19	3	
5	22	22	180	22	28	7	16	3	
7	25	25	200	25	32	8	19	3	
9	32	32	250	32	38	9	24	4	
11	38	38	300	38	45	11	28	4	

高周波付刃バイト

・当社製高級高速度鋼に独自のろう付、熱処理を施し、優れた性能、安定した品質、鋭い切れ味を誇っています。
 ・刃部の鋼種は、旋削用、平削用それぞれの切削条件に最適なものを使用しております。切削性能が抜群に優れている訳がここにあります。
 ・型番は10形から67形まで、サイズは10mmから50mmまで豊富にとりそろえております。
 ・規格外の形状、寸法のものもご要望により製作いたします。

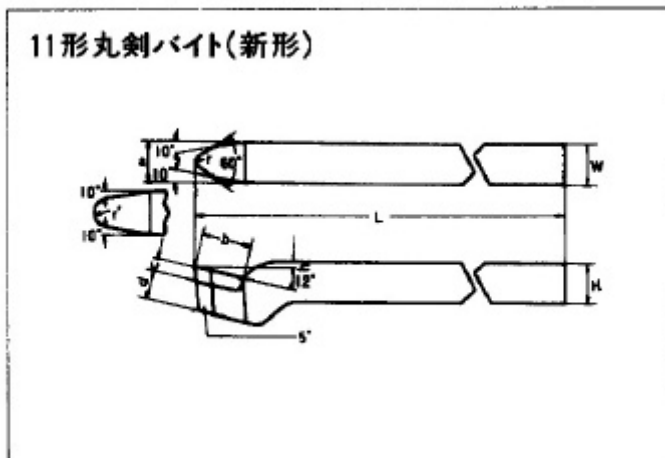

印 高周波在庫
 印 大阪センター在庫
 印 高周波・大阪センター在庫

呼び番号	シャンク寸法			チップ寸法			その他			在庫
	W	H	L	a	b	c	d	h	r	
0	10	10	100	10	12	4	7	1	2.5	
1	13	13	120	13	16	4.5	10	2	3	
2	16	16	140	16	20	5	12	2	3	
3	19	19	160	19	24	6	14	2	3.5	
4	19	25	180	19	28	8	19	3	3	
5	22	22	180	22	28	7	16	3	4	
7	25	25	200	25	32	8	19	3	5	
9	32	32	250	32	38	9	24	4	6	
11	38	38	300	38	45	11	28	4	8	

高周波付刃バイト

当社製高級高速度鋼に独自のろう付、熱処理を施し、優れた性能、安定した品質、鋭い切れ味を誇っています。
 刃部の鋼種は、旋削用、平削用それぞれの切削条件に最適なものを使用しております。切削性能が抜群に優れている訳がここにあります。
 型番は10形から67形まで、サイズは10mmから50mmまで豊富にとりそろえております。
 規格外の形状、寸法のものもご要望により製作いたします。

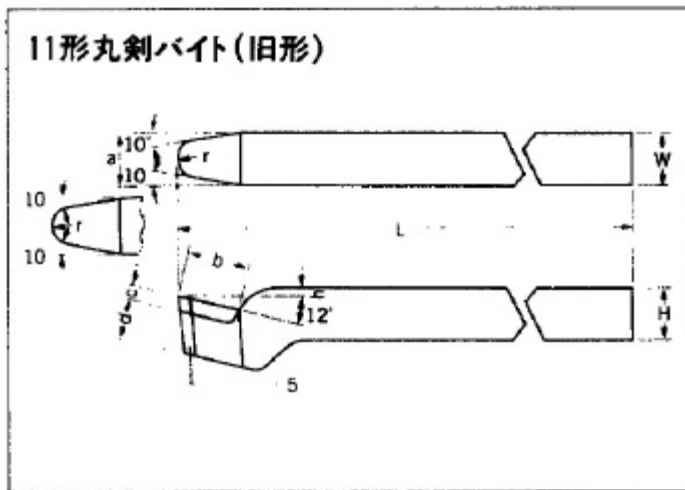

印 高周波在庫
 印 大阪センター在庫
 印 高周波・大阪センター在庫

呼び番号	シャンク寸法			チップ寸法			その他			在庫
	W	H	L	a	b	c	d	h	r	
0	10	10	100	10	12	4	7	1	3	
1	13	13	120	13	16	4.5	10	2	4.5	
2	16	16	140	16	20	5	12	2	5.5	
3	19	19	160	19	24	6	14	2	6	
4	19	25	180	19	28	8	19	3	5.5	
5	22	22	180	22	28	7	16	3	7.5	
7	25	25	200	25	32	8	19	3	8	
9	32	32	250	32	38	9	24	4	11	
11	38	38	300	38	45	11	28	4	13	

高周波付刃バイト

当社製高級高速度鋼に独自のろう付、熱処理を施し、優れた性能、安定した品質、鋭い切れ味を誇っています。
 刃部の鋼種は、旋削用、平削用それぞれの切削条件に最適なものを使用しております。切削性能が抜群に優れている訳がここにあります。
 型番は10形から67形まで、サイズは10mmから50mmまで豊富にとりそろえております。
 規格外の形状、寸法のものもご要望により製作いたします。

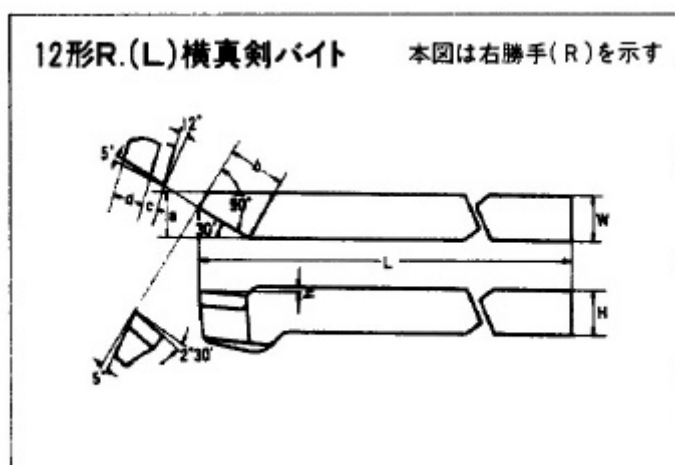

印 高周波在庫
 印 大阪センター在庫
 印 高周波・大阪センター在庫

呼び番号	シャンク寸法			チップ寸法			その他		在庫
	W	H	L	a	b	c	d	h	
0	10	10	100	10	12	4	7	1	
1	13	13	120	13	16	4.5	10	2	
2	16	16	140	16	20	5	12	2	
3	19	19	160	19	24	6	14	2	
4	19	25	180	19	28	8	19	3	
5	22	22	180	22	28	7	16	3	
7	25	25	200	25	32	8	19	3	
9	32	32	250	32	38	9	24	4	
11	38	38	300	38	45	11	28	4	

高周波付刃バイト

当社製高級高速度鋼に独自のろう付、熱処理を施し、優れた性能、安定した品質、鋭い切れ味を誇っています。
 刃部の鋼種は、旋削用、平削用それぞれの切削条件に最適なものを使用しております。切削性能が抜群に優れている訳がここにあります。
 型番は10形から67形まで、サイズは10mmから50mmまで豊富にとりそろえております。
 規格外の形状、寸法のものもご要望により製作いたします。

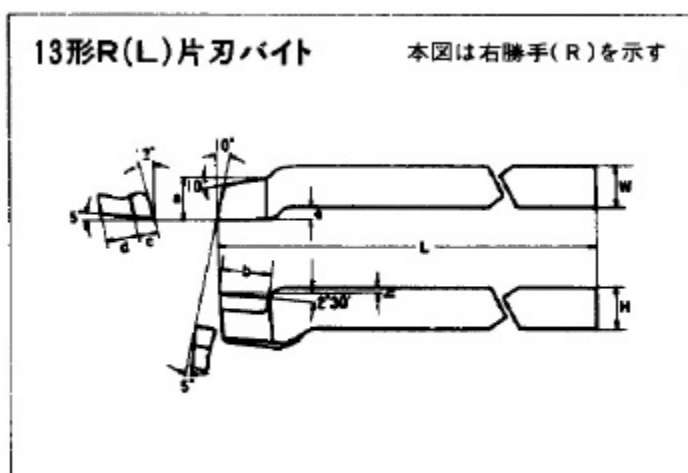

印 高周波在庫
 印 大阪センター在庫
 印 高周波・大阪センター在庫

呼び番号	シャンク寸法			チップ寸法			その他			在庫
	W	H	L	a	b	c	d	h	r	
0	10	10	100	9	12	4	7	4	1	
1	13	13	120	12	16	4.5	10	6	2	
2	16	16	140	15	20	5	12	7	2	
3	19	19	160	17	24	6	14	9	2	
4	19	25	180	17	28	8	19	10	3	
5	22	22	180	20	28	7	16	11	3	
7	25	25	200	23	32	8	19	12	3	
9	32	32	250	29	38	9	24	15	4	
11	38	38	300	35	45	11	28	17	4	

高周波付刃バイト

当社製高級高速度鋼に独自のろう付、熱処理を施し、優れた性能、安定した品質、鋭い切れ味を誇っています。

刃部の鋼種は、旋削用、平削用それぞれの切削条件に最適なものを使用しております。切削性能が抜群に優れている訳がここにあります。

型番は10形から67形まで、サイズは10mmから50mmまで豊富にとりそろえております。

規格外の形状、寸法のものもご要望により製作いたします。

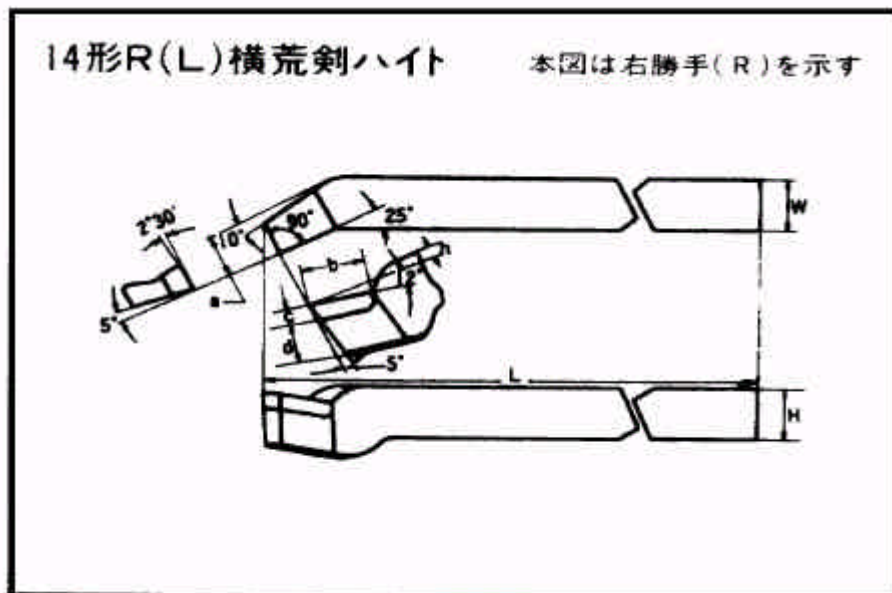

印 高周波在庫

印 大阪センター在庫

印 高周波 大阪センター在庫

呼び番号	シャンク寸法			チップ寸法			その他		在庫
	W	H	L	a	b	c	d	h	
0	10	10	100	10	12	4	7	1	
1	13	13	120	13	16	4.5	10	2	
2	16	16	140	16	20	5	12	2	
3	19	19	160	19	24	6	14	2	
4	19	25	180	19	28	8	19	3	
5	22	22	180	22	28	7	16	3	
7	25	25	200	25	32	8	19	3	
9	32	32	250	32	38	9	24	4	
11	38	38	300	38	45	11	28	4	

高周波付刃バイト

当社製高級高速度鋼に独自のろう付、熱処理を施し、優れた性能、安定した品質、鋭い切れ味を誇っています。

刃部の鋼種は、旋削用、平削用それぞれの切削条件に最適なものを使用しております。切削性能が抜群に優れている訳がここにあります。

型番は10形から67形まで、サイズは10mmから50mmまで豊富にとりそろえております。

規格外の形状、寸法のものもご要望により製作いたします。

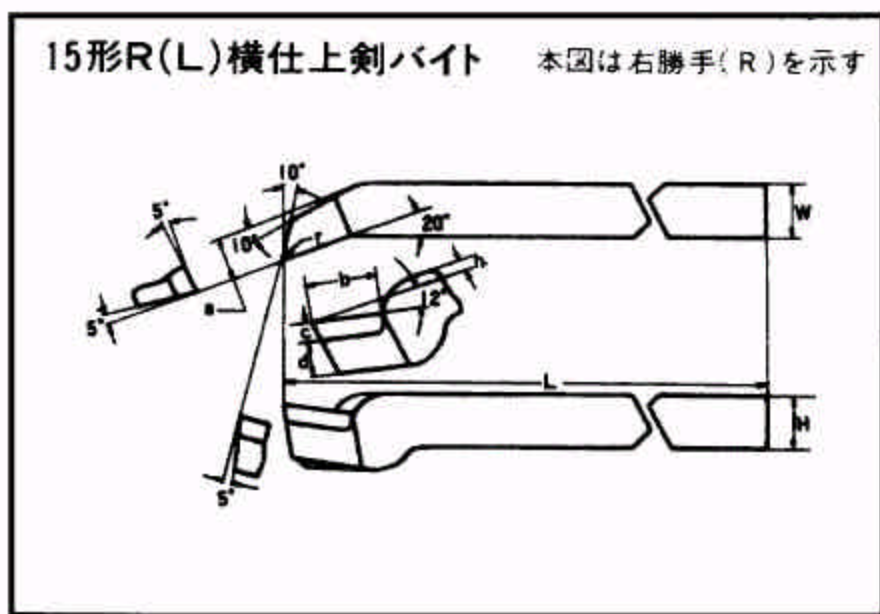

印 高周波在庫

印 大阪センター在庫

印 高周波・大阪センター在庫

呼び番号	シャンク寸法			チップ寸法			その他			在庫
	W	H	L	a	b	c	d	h	r	
0	10	10	100	10	12	4	7	1	0.5	
1	13	13	120	13	16	4.5	10	2	0.5	
2	16	16	140	16	20	5	12	2	0.5	
3	19	19	160	19	24	6	14	2	1	
4	19	25	180	19	28	8	19	3	1	
5	22	22	180	22	28	7	16	3	1	
7	25	25	200	25	32	8	19	3	1	
9	32	32	250	32	38	9	24	4	2	
11	38	38	300	38	45	11	28	4	2	

高周波付刃バイト

- ・当社製高級高速度鋼に独自のろう付、熱処理を施し、優れた性能、安定した品質、鋭い切れ味を誇っています。
- ・刃部の鋼種は、旋削用、平削用それぞれの切削条件に最適なものを使用しております。切削性能が抜群に優れている訳がここにあります。
- ・型番は10形から67形まで、サイズは10mmから50mmまで豊富にとりそろえております。
- ・規格外の形状、寸法のものもご要望により製作いたします。

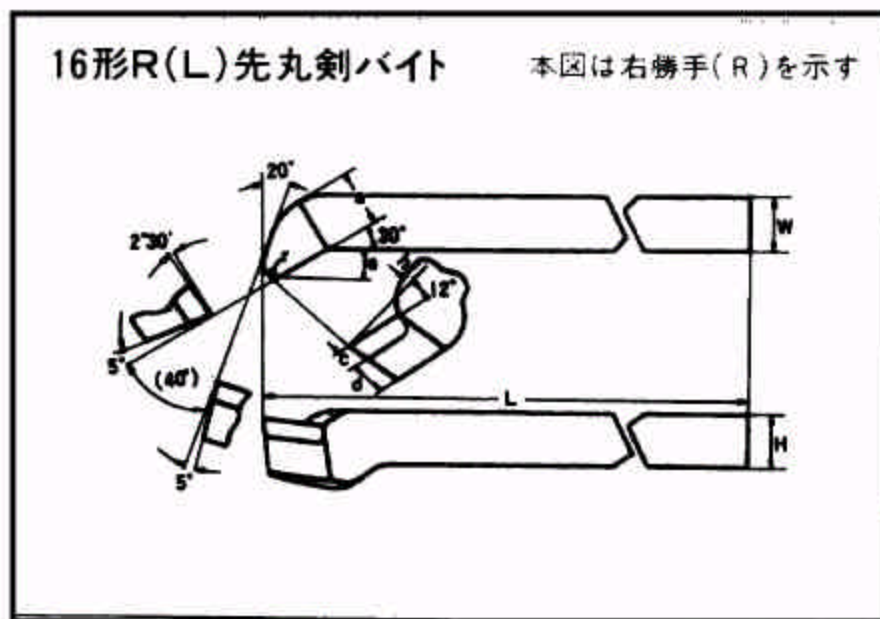

印 高周波在庫
 印 大阪センター在庫
 印 高周波 大阪センター在庫

呼び番号	シャンク寸法			チップ寸法			その他				在庫
	W	H	L	a	b	c	d	e	h	r	
0	10	10	100	10	12	4	7	5	1	2	
1	13	13	120	13	16	4.5	10	6.5	2	2.5	
2	16	16	140	16	20	5	12	8	2	3	
3	19	19	160	19	24	6	14	9.5	2	4	
4	19	25	180	19	28	8	19	11	3	2.5	
5	22	22	180	22	28	7	16	11	3	4.5	
7	25	25	200	25	32	8	19	12.5	3	5	
9	32	32	250	32	38	9	24	16	4	6.5	
11	38	38	300	38	45	11	28	18.5	4	7.5	

高周波付刃バイト

当社製高級高速度鋼に独自のろう付、熱処理を施し、優れた性能、安定した品質、鋭い切れ味を誇っています。

刃部の鋼種は、旋削用、平削用それぞれの切削条件に最適なものを使用しております。切削性能が抜群に優れている訳がここにあります。

型番は10形から67形まで、サイズは10mmから50mmまで豊富にとりそろえております。

規格外の形状、寸法のものもご要望により製作いたします。

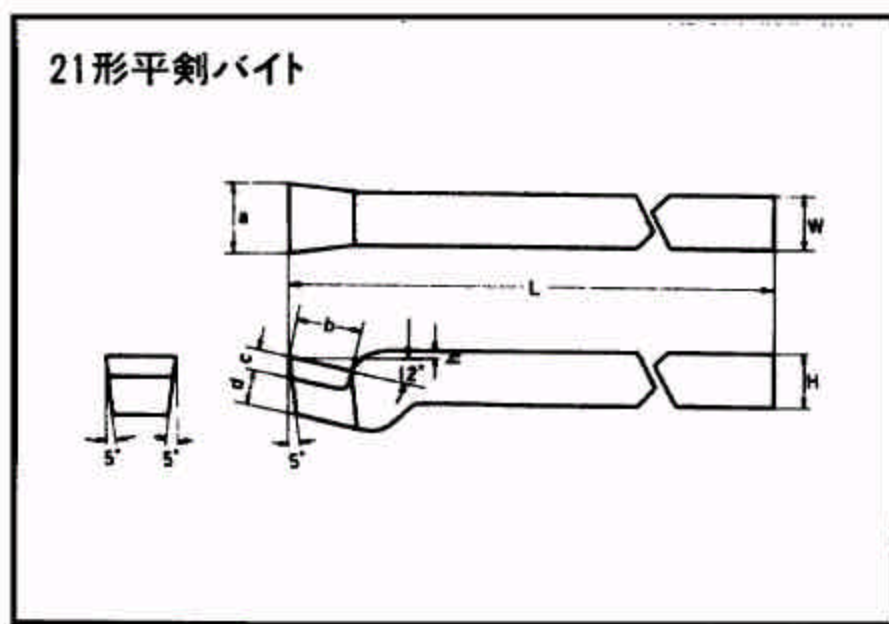

印 高周波在庫

印 大阪センター在庫

印 高周波 大阪センター在庫

呼び番号	シャンク寸法			チップ寸法			その他		在庫
	W	H	L	a	b	c	d	h	
0	10	10	100	10	12	4	7	1	
1	13	13	120	13	16	4.5	9	2	
2	16	16	140	16	20	5	10	2	
3	19	19	160	19	24	6	12	2	
4	19	25	180	19	28	8	16	3	
5	22	22	180	22	28	7	14	3	
7	25	25	200	25	32	8	16	3	
9	32	32	250	32	38	9	20	4	
11	38	38	300	38	45	11	24	4	

高周波付刃バイト

- ・当社製高級高速度鋼に独自のろう付、熱処理を施し、優れた性能、安定した品質、鋭い切れ味を誇っています。
- ・刃部の鋼種は、旋削用、平削用それぞれの切削条件に最適なものを使用しております。切削性能が抜群に優れている訳がここにあります。
- ・型番は10形から67形まで、サイズは10mmから50mmまで豊富にとりそろえております。
- ・規格外の形状、寸法のものもご要望により製作いたします。

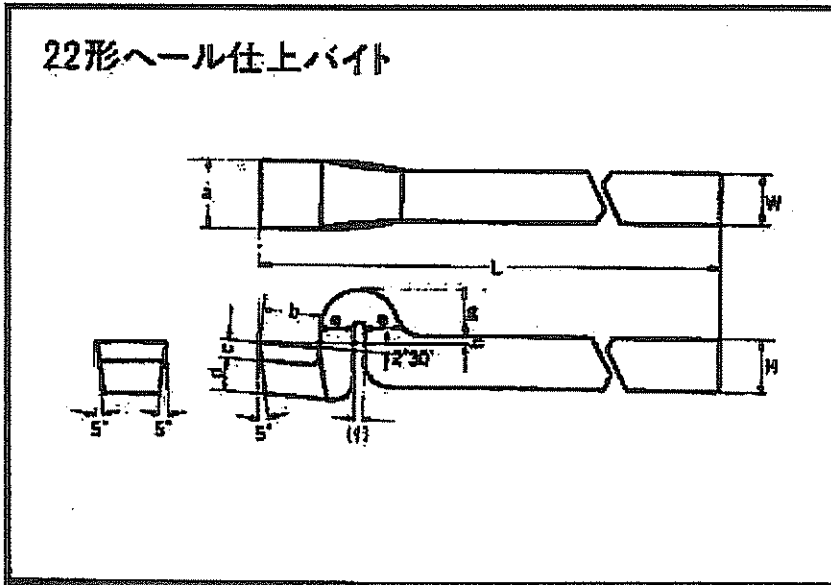

- 印: 高周波在庫
- 印: 大阪センター在庫
- ◎印: 高周波・大阪センター在庫

呼び番号	シャンク寸法			チップ寸法			その他					在庫
	W	H	L	a	b	c	d	e	(f)	g	h	
0	10	10	100	12	10	4	5	6	1	9	2	◎
1	13	13	140	15	13	4.5	7	7	1.5	10	3	◎
2	16	16	160	19	16	5	9	9	1.5	14	4	◎
3	19	19	180	22	19	6	10	10	2	16	5	◎
4	19	25	200	22	22	8	12	12	3	18	5	◎
5	22	22	200	26	22	7	11	11	2	18	5	◎
7	25	25	220	30	25	8	12	12	3	20	6	◎
9	32	32	270	38	32	9	15	15	3	26	8	◎
11	38	38	320	45	38	11	18	18	4	32	9	◎

高周波付刃バイト

・当社製高級高速度鋼に独自のろう付、熱処理を施し、優れた性能、安定した品質、鋭い切れ味を誇っています。
 ・刃部の鋼種は、旋削用、平削用それぞれの切削条件に最適なものを使用しております。切削性能が抜群に優れている訳がここにあります。
 ・型番は10形から67形まで、サイズは10mmから50mmまで豊富にとりそろえております。
 ・規格外の形状、寸法のものもご要望により製作いたします。

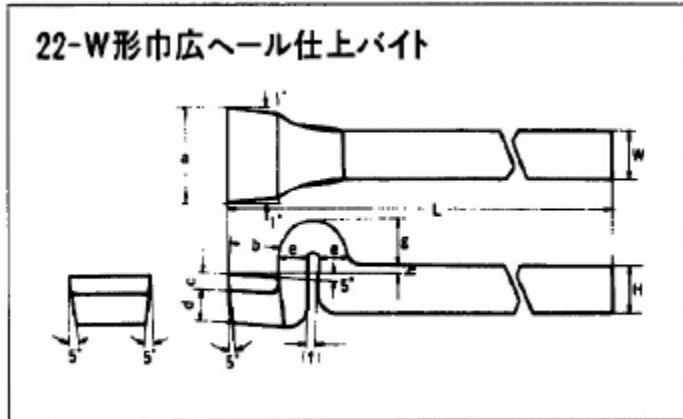

印 高周波在庫
 印 大阪センター在庫
 印 高周波・大阪センター在庫

呼び番号	シャンク寸法			チップ寸法			その他				在庫	
	W	H	L	a	b	c	d	e	f	g		h
3	19	19	180	30	19	6	10	10	2	16	6	
7	25	25	220	60	28	7	12	12	2	18	8	

高周波付刃バイト

当社製高級高速度鋼に独自のろう付、熱処理を施し、優れた性能、安定した品質、鋭い切れ味を誇っています。
 ・刃部の鋼種は、旋削用、平削用それぞれの切削条件に最適なものを使用しております。切削性能が抜群に優れている訳がここにあります。
 ・型番は10形から67形まで、サイズは10mmから50mmまで豊富にとりそろえております。
 規格外の形状、寸法のものもご要望により製作いたします。

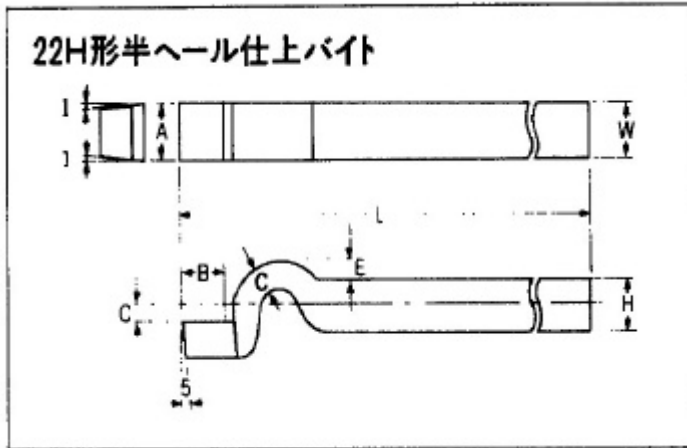

印 高周波在庫
 印 大阪センター在庫
 印 高周波 大阪センター在庫

呼び番号	チップ寸法			シャンク寸法					在庫
	a	b	c	E	G	W	H	L	
1	13	15	5	5	7	13	13	140	
2	16		5	5	8	16	16	160	
3	19	19	6	5	9	19	19	180	

高周波付刃バイト

当社製高級高速度鋼に独自のろう付、熱処理を施し、優れた性能、安定した品質、鋭い切れ味を誇っています。
 ・刃部の鋼種は、旋削用、平削用それぞれの切削条件に最適なものを使用しております。切削性能が抜群に優れている訳がここにあります。
 ・型番は10形から67形まで、サイズは10mmから50mmまで豊富にとりそろえております。
 規格外の形状、寸法のものもご要望により製作いたします。

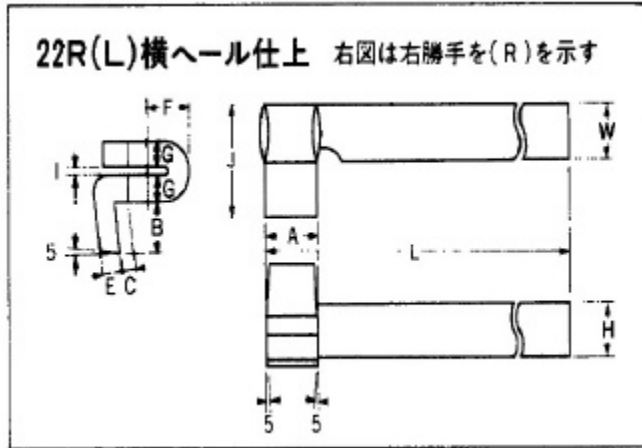

印 高周波在庫
 印 大阪センター在庫
 印 高周波 大阪センター在庫

呼び番号	チップ寸法			シャンク寸法								在庫
	a	b	c	F	E	G	I	J	W	H	L	
1	18	13	45	12	6	6	15	30	13	13	140	
2	22	16	5	14	8	8	15	37	16	16	150	
3	26	19	6	16	9	9	2	45	19	19	180	
7	38	25	8	20	11	11	3	65	25	25	220	

高周波付刃バイト

当社製高級高速度鋼に独自のろう付、熱処理を施し、優れた性能、安定した品質、鋭い切れ味を誇っています。
 刃部の鋼種は、旋削用、平削用それぞれの切削条件に最適なものを使用しております。切削性能が抜群に優れている訳がここにあります。
 型番は10形から67形まで、サイズは10mmから50mmまで豊富にとりそろえております。
 規格外の形状、寸法のものもご要望により製作いたします。

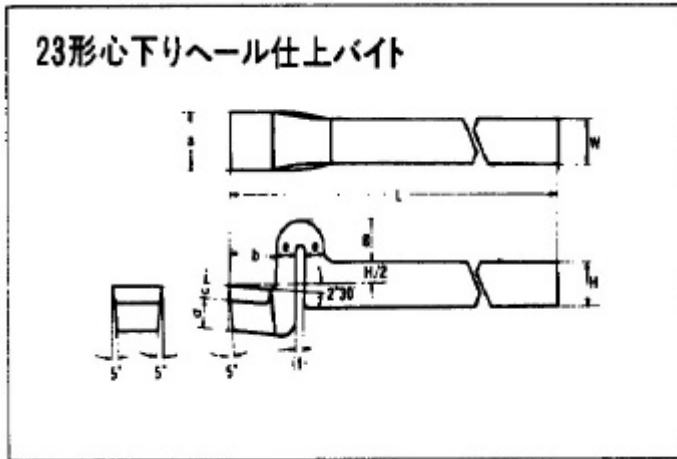

印 高周波在庫
 印 大阪センター在庫
 印 高周波 大阪センター在庫

呼び番号	シャンク寸法			チップ寸法			その他			在庫	
	W	H	L	a	b	c	d	e	(f)		g
1	13	13	120	15	13	4.5	7	5	1.5	7	
2	16	16	140	19	16	5	9	7	1.5	11	
3	19	19	160	22	19	6	10	8	2	13	

高周波付刃バイト

当社製高級高速度鋼に独自のろう付、熱処理を施し、優れた性能、安定した品質、鋭い切れ味を誇っています。
 ・刃部の鋼種は、旋削用、平削用それぞれの切削条件に最適なものを使用しております。切削性能が抜群に優れている訳がここにあります。
 ・型番は10形から67形まで、サイズは10mmから50mmまで豊富にとりそろえております。
 規格外の形状、寸法のものもご要望により製作いたします。

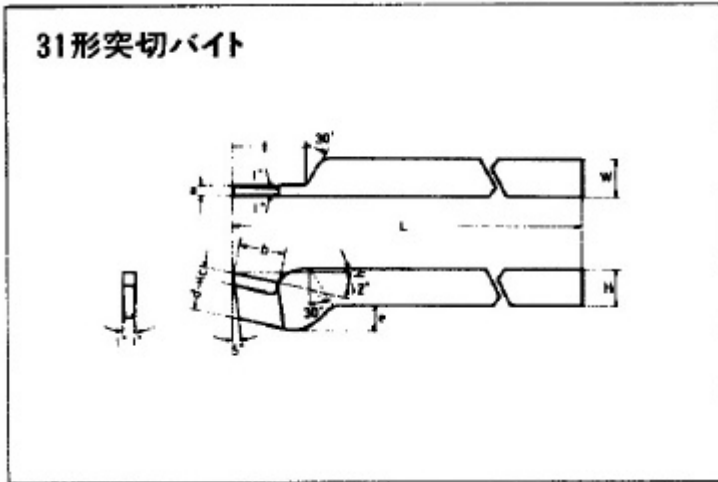

印 高周波在庫
 印 大阪センター在庫
 印 高周波 大阪センター在庫

呼び番号	シャンク寸法			チップ寸法			その他				在庫
	W	H	L	a	b	c	d	e	(f)	g	
1	13	13	120	15	13	4.5	7	5	1.5	7	
2	16	16	140	19	16	5	9	7	1.5	11	
3	19	19	160	22	19	6	10	8	2	13	
4	19	25	180	8	28	8	25	20	38	3	
5	22	22	180	9	28	7	22	17	38	3	
7	25	25	200	10	32	8	25	20	43	3	
9	32	32	250	11	38	9	32	25	54	4	
11	38	38	300	13	45	11	38	30	60	4	

高周波付刃バイト

当社製高級高速度鋼に独自のろう付、熱処理を施し、優れた性能、安定した品質、鋭い切れ味を誇っています。
 刃部の鋼種は、旋削用、平削用それぞれの切削条件に最適なものを使用しております。切削性能が抜群に優れている訳がここにあります。
 型番は10形から67形まで、サイズは10mmから50mmまで豊富にとりそろえております。
 規格外の形状、寸法のものもご要望により製作いたします。

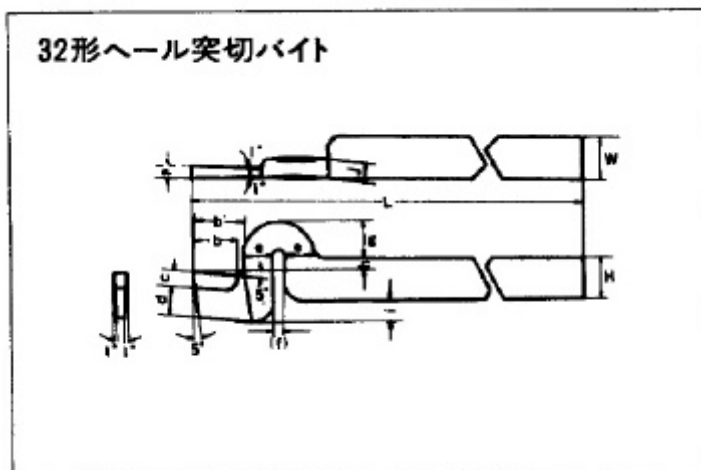

印 高周波在庫
 印 大阪センター在庫
 印 高周波 大阪センター在庫

呼び番号	シャンク寸法			チップ寸法				その他						在庫
	W	H	L	a	b	b'	c	d	e	f	g	h	i	
0	10	10	120	3	15		4	6	6	1	12	2	2	5
1	13	13	140	5	20	25	4.5	10	9	1.5	15	3	5	7
2	16	16	160	6	25	30	5	12	12	1.5	20	4	6	9
3	19	19	180	7	30	36	6	16	14	2	24	5	6	10
(5)	22	22	200	9	35		7	18	16	2	28	5	6	12
7	25	25	220	10	40		8	20	18	3	32	6	7	13
9	32	32	270	11	48		9	24	24	3	38	8	8	16
11	38	38	320	13	55		11	30	30	3	46	9	9	19
4	19	25	220	8	35		7	18	16	2	28	5	6	12

高周波付刃バイト

当社製高級高速度鋼に独自のろう付、熱処理を施し、優れた性能、安定した品質、鋭い切れ味を誇っています。
 ・刃部の鋼種は、旋削用、平削用それぞれの切削条件に最適なものを使用しております。切削性能が抜群に優れている訳がここにあります。
 ・型番は10形から67形まで、サイズは10mmから50mmまで豊富にとりそろえております。
 規格外の形状、寸法のものもご要望により製作いたします。

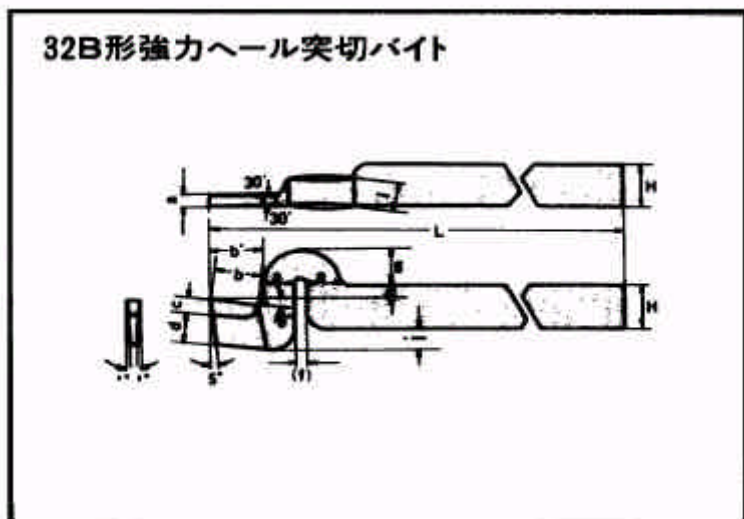

印 高周波在庫
 印 大阪センター在庫
 印 高周波・大阪センター在庫

呼び番号	シャンク寸法			チップ寸法			その他						在庫
	W	H	L	a	b	c	d	d	e	f	g	h	
1	13	13	125	4.5	18	4.5	13	8	1.5	14	24	2	8.5
2	16	16	150	5	22	5	16	9	1.5	16	28	4	10.5
3	19	19	170	6	26	6	19	10	2	19	32	6	12.5
5	22	22	180	7	30	7	22	11	2	22	36	7	14.5
7	25	25	200	8	34	8	25	12	3	25	40	8	16
9	32	32	250	9	40	9	32	14	3	32	46	9	20

高周波付刃バイト

当社製高級高速度鋼に独自のろう付、熱処理を施し、優れた性能、安定した品質、鋭い切れ味を誇っています。
 ・刃部の鋼種は、旋削用、平削用それぞれの切削条件に最適なものを使用しております。切削性能が抜群に優れている訳がここにあります。
 ・型番は10形から67形まで、サイズは10mmから50mmまで豊富にとりそろえております。
 規格外の形状、寸法のものもご要望により製作いたします。

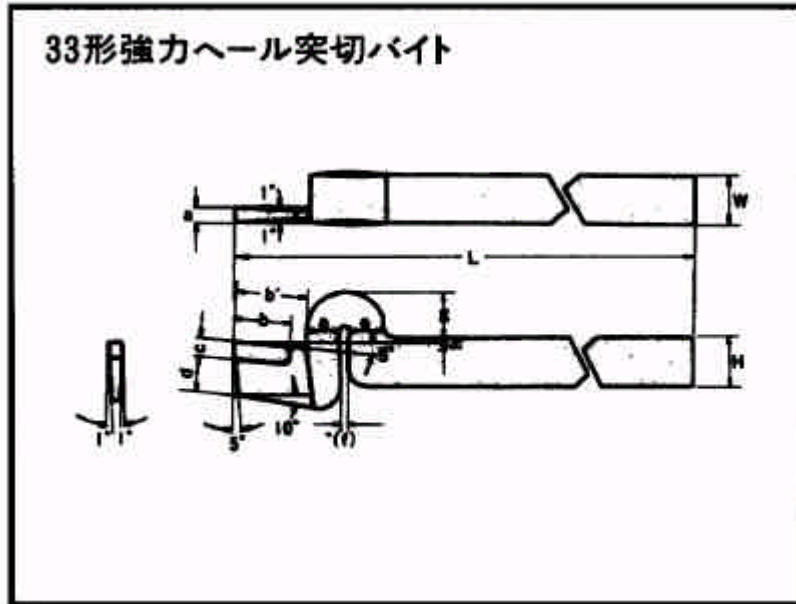

印 高周波在庫
 印 大阪センター在庫
 印 高周波・大阪センター在庫

呼び番号	シャンク寸法			チップ寸法				その他					在庫
	W	H	L	a	b	b'	c	d	e	f	g	h	
1	13	13	140	4	16	20	4.5	11	6	1.5	11	3	
2	16	16	160	5	20	25	5	14	8	1.5	14	4	
3	19	19	180	6	24	30	6	17	9	2	16	5	

高周波付刃バイト

当社製高級高速度鋼に独自のろう付、熱処理を施し、優れた性能、安定した品質、鋭い切れ味を誇っています。
 ・刃部の鋼種は、旋削用、平削用それぞれの切削条件に最適なものを使用しております。切削性能が抜群に優れている訳がここにあります。
 ・型番は10形から67形まで、サイズは10mmから50mmまで豊富にとりそろえております。
 規格外の形状、寸法のものもご要望により製作いたします。

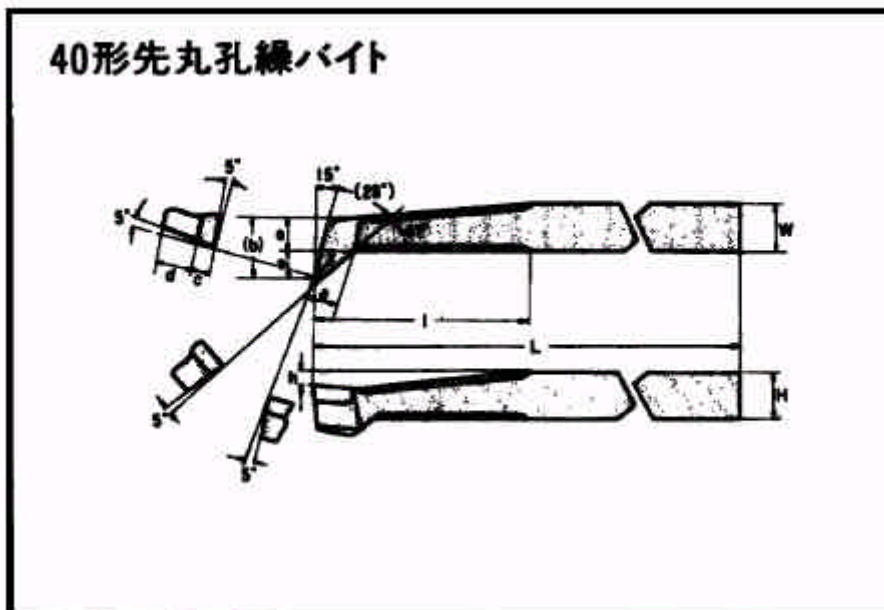

印 高周波在庫
 印 大阪センター在庫
 印 高周波・大阪センター在庫

呼び番号	シャンク寸法			チップ寸法			その他					在庫
	W	H	L	a	b	c	d	e	h	l	r	
0	10	10	120	7	14	3.5	5	7	2	50	4	
1	13	13	160	9	18	4	7	9	3	60	5	
2	16	16	180	11	22	4.5	9	11	4	70	6	
3	19	19	200	13	26	5	11	13	5	90	7	
4	19	25	220	15	30	7	10	13	5	90	4.5	
5	22	22	220	15	30	6	13	15	6	100	8	
7	25	25	250	17	34	7	15	17	7	120	9	
9	32	32	300	20	40	8	18	20	10	140	10	
11	38	38	350	24	48	10	22	24	12	160	12	

高周波付刃バイト

当社製高級高速度鋼に独自のろう付、熱処理を施し、優れた性能、安定した品質、鋭い切れ味を誇っています。
 ・刃部の鋼種は、旋削用、平削用それぞれの切削条件に最適なものを使用しております。切削性能が抜群に優れている訳がここにあります。
 ・型番は10形から67形まで、サイズは10mmから50mmまで豊富にとりそろえております。
 規格外の形状、寸法のものもご要望により製作いたします。

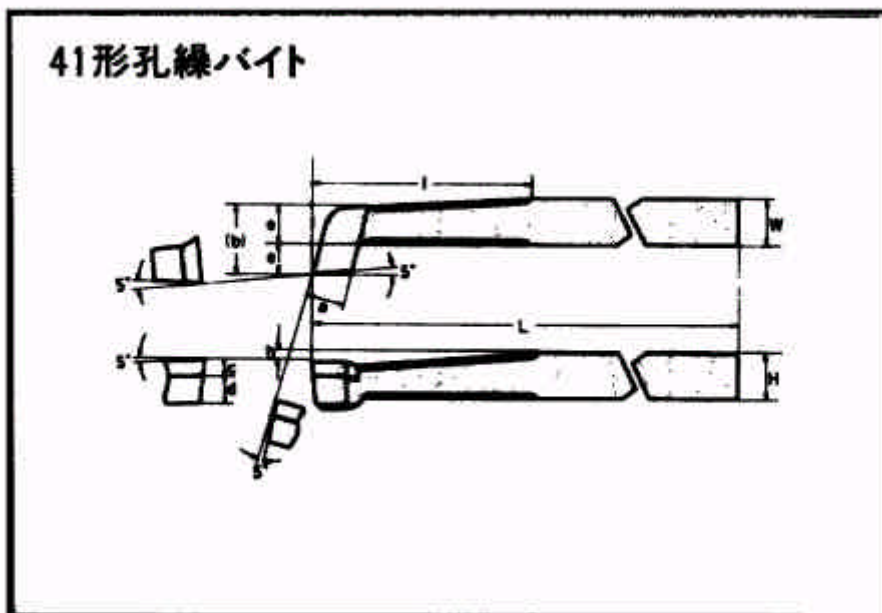

印 高周波在庫
 印 大阪センター在庫
 印 高周波・大阪センター在庫

呼び番号	シャンク寸法			チップ寸法			その他				在庫
	W	H	L	a	(b)	c	d	e	h	l	
0	10	10	120	7	14	3.5	5	7	2	50	
1	13	13	160	9	18	4	7	9	3	60	
2	16	16	180	11	22	4.5	9	11	4	70	
3	19	19	200	13	26	5	11	13	5	90	
4	19	25	220	13	26	7	10	13	6	100	
5	22	22	220	15	30	6	13	15	6	100	
7	25	25	250	17	34	7	15	17	7	120	
9	32	32	300	20	40	8	19	20	10	140	
11	38	38	350	24	48	10	22	24	12	160	

高周波付刃バイト

当社製高級高速度鋼に独自のろう付、熱処理を施し、優れた性能、安定した品質、鋭い切れ味を誇っています。
 ・刃部の鋼種は、旋削用、平削用それぞれの切削条件に最適なものを使用しております。切削性能が抜群に優れている訳がここにあります。
 ・型番は10形から67形まで、サイズは10mmから50mmまで豊富にとりそろえております。
 規格外の形状、寸法のものもご要望により製作いたします。

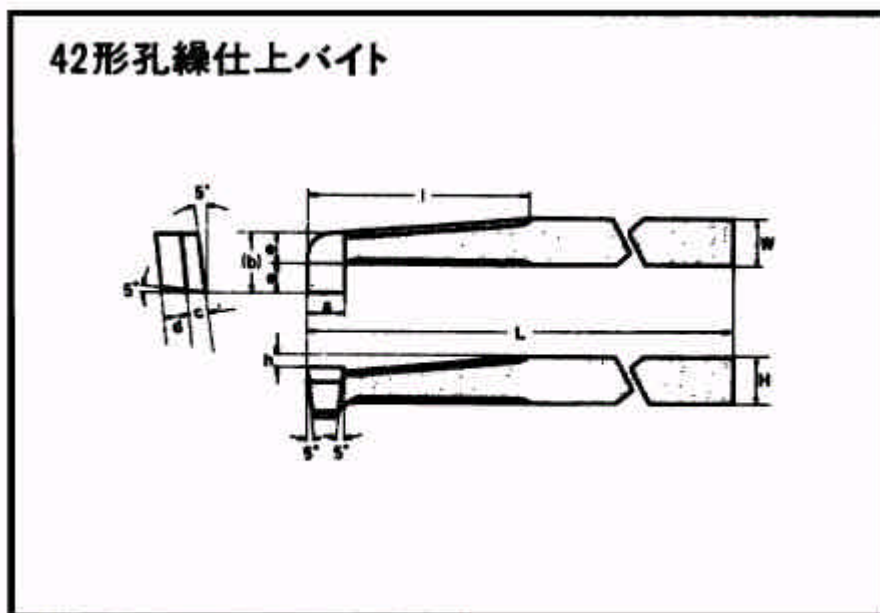

印 高周波在庫
 印 大阪センター在庫
 印 高周波・大阪センター在庫

呼び番号	シャンク寸法			チップ寸法			その他				在庫
	W	H	L	a	(b)	c	d	e	h	l	
0	10	10	120	7	14	3.5	5	7	2	50	
1	13	13	160	9	18	4	7	9	3	60	
2	16	16	180	11	22	4.5	9	11	4	70	
3	19	19	200	13	26	5	11	13	5	90	
4	19	25	220	13	26	7	10	17	6	100	
5	22	22	220	15	30	6	13	15	6	100	
7	25	25	250	17	34	7	15	17	7	120	
9	32	32	300	20	40	8	19	20	10	140	
11	38	38	350	24	48	10	22	24	12	160	

高周波付刃バイト

- ・当社製高級高速度鋼に独自のろう付、熱処理を施し、優れた性能、安定した品質、鋭い切れ味を誇っています。
- ・刃部の鋼種は、旋削用、平削用それぞれの切削条件に最適なものを使用しております。切削性能が抜群に優れている訳がここにあります。
- ・型番は10形から67形まで、サイズは10mmから50mmまで豊富にとりそろえております。
- ・規格外の形状、寸法のものもご要望により製作いたします。

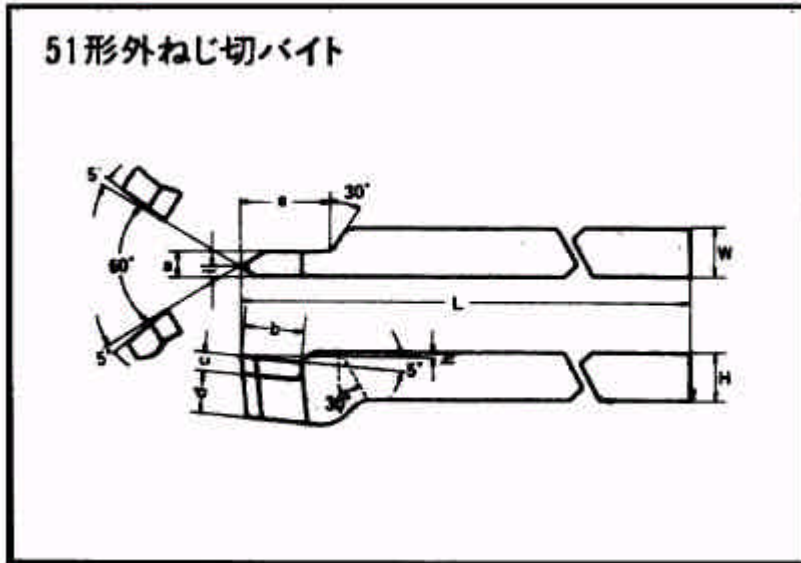

印 高周波在庫

印 大阪センター在庫

印 高周波・大阪センター在庫

呼び番号	シャンク寸法			チップ寸法			その他				在庫
	W	H	L	a	b	c	d	e	h	i	
0	10	10	100	5	14	4	7	16	1	1.5	
1	13	13	120	6	16	4.5	9	20	2	2	
2	16	16	140	7	20	5	12	25	2	2.5	
3	19	19	160	9	24	6	14	30	2	3	
5	22	22	180	10	28	7	16	35	3	3.5	
7	25	25	200	13	32	8	18	40	3	4	
9	32	32	250	16	38	9	24	48	4	5.5	
11	38	38	300	18	45	11	28	55	4	6.5	
4	19	25	180	10	28	7	16	35	3	3.5	

高周波付刃バイト

・当社製高級高速度鋼に独自のろう付、熱処理を施し、優れた性能、安定した品質、鋭い切れ味を誇っています。
 ・刃部の鋼種は、旋削用、平削用それぞれの切削条件に最適なものを使用しております。切削性能が抜群に優れている訳がここにあります。
 ・型番は10形から67形まで、サイズは10mmから50mmまで豊富にとりそろえております。
 ・規格外の形状、寸法のものもご要望により製作いたします。

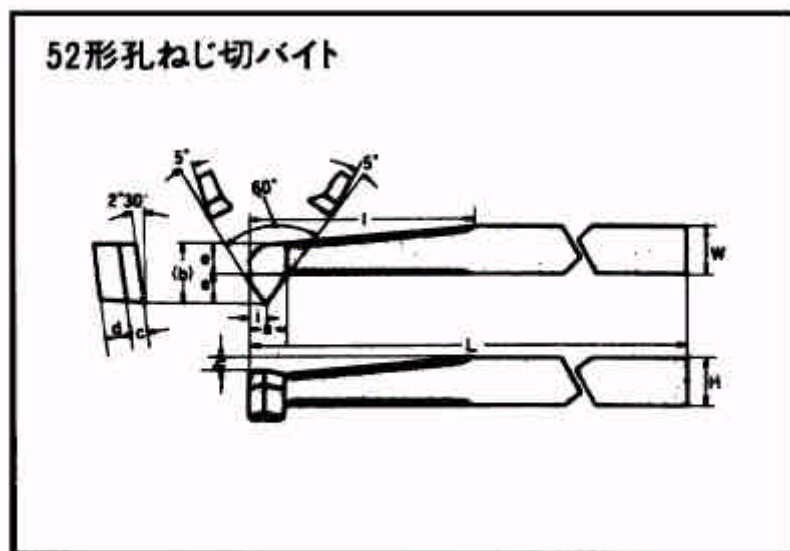

印 : 高周波在庫
 印 : 大阪センター在庫
 印 : 高周波・大阪センター在庫

呼び番号	シャンク寸法			チップ寸法			その他					在庫
	W	H	L	a	b	c	d	e	(f)	i	l	
0	10	10	120	7	14	3.5	5	7	2	2	50	
1	13	13	160	8	18	4	7	9	3	2.5	60	
2	16	16	180	9	22	4.5	9	11	4	3	70	
3	19	19	200	10	26	5	11	13	5	3.5	90	
5	22	22	220	11	30	6	13	15	6	4	100	
7	25	25	250	12	34	7	15	17	7	4	120	
9	32	32	300	14	40	8	18	20	10	5	140	
11	38	38	350	16	48	10	22	24	12	5.5	160	
4	19	19	220	11	30	6	13	15	6	4	100	

高周波付刃バイト

・当社製高級高速度鋼に独自のろう付、熱処理を施し、優れた性能、安定した品質、鋭い切れ味を誇っています。
 ・刃部の鋼種は、旋削用、平削用それぞれの切削条件に最適なものを使用しております。切削性能が抜群に優れている訳がここにあります。
 ・型番は10形から67形まで、サイズは10mmから50mmまで豊富にとりそろえております。
 ・規格外の形状、寸法のものもご要望により製作いたします。

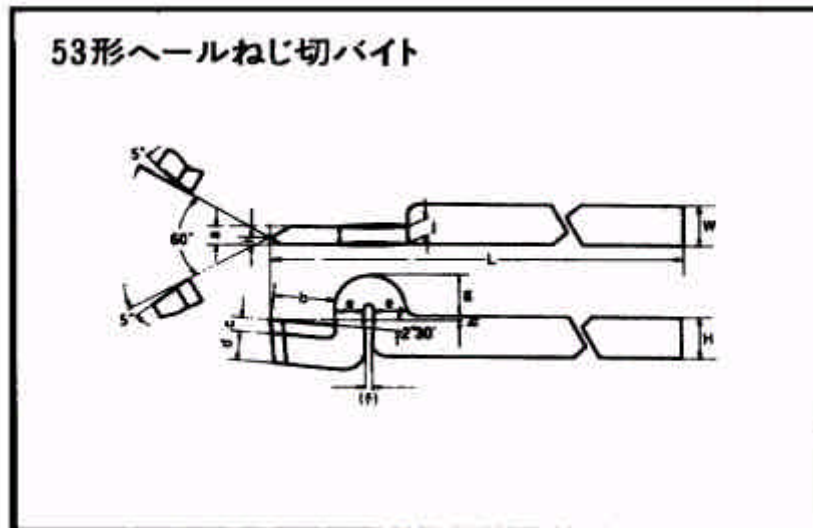

印 :高周波在庫
 印 :大阪センター在庫
 印 :高周波・大阪センター在庫

呼び番号	シャンク寸法			チップ寸法			その他							在庫
	W	H	L	a	b	c	d	e	(f)	g	h	i	j	
0	10	10	120	5	12	4	7	7	1	12	1	1.5	5	
1	13	13	140	6	16	4.5	8.5	9	1.5	15	2	2	7	
2	16	16	160	7	20	5	11	12	1.5	20	2	2.5	9	
3	19	19	180	9	24	6	13	14	2	24	2	3	10	
5	22	22	200	10	28	7	15	16	2	28	3	3.5	12	
7	25	25	220	13	32	8	17	18	3	32	3	4	13	
9	32	32	270	16	38	9	23	24	3	38	4	5.5	16	
11	38	38	320	18	45	11	27	28	3	43	4	6.5	19	
4	19	25	200	10	28	7	15	16	2	28	3	3.5	12	

高周波付刃バイト

- ・当社製高級高速度鋼に独自のろう付、熱処理を施し、優れた性能、安定した品質、鋭い切れ味を誇っています。
- ・刃部の鋼種は、旋削用、平削用それぞれの切削条件に最適なものを使用しております。切削性能が抜群に優れている訳がここにあります。
- ・型番は10形から67形まで、サイズは10mmから50mmまで豊富にとりそろえております。
- ・規格外の形状、寸法のものもご要望により製作いたします。

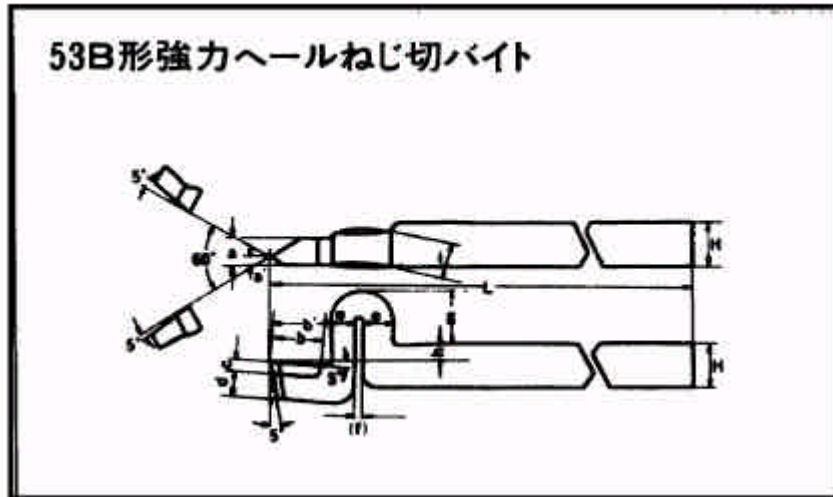

- 印 高周波在庫
- 印 大阪センター在庫
- 印 高周波・大阪センター在庫

呼び番号	シャンク寸法			チップ寸法			その他								在庫
	W	H	L	a	b	c	d	e	f	g	a'	b'	h	i	
1	13	13	125	6	16	4.5	8	8	1.5	14	2	22	2	8.5	
2	16	16	150	7	20	5	10	9	1.5	16	2	26	4	10.5	
3	19	19	170	8	24	6	11	10	2	19	3	30	6	12.5	
5	22	22	180	8	28	7	12	11	2	22	3	34	7	14.5	
7	25	25	200	10	32	8	14	12	3	25	3	38	8	16	
9	32	32	250	12	38	9	16	14	3	32	4	44	9	20	